



## Gewebe-Hubtor nach Kundenanforderungen

Das ASSA ABLOY VL3190 Megadoor Gewebe-Hubtor ist das bevorzugte Tormodell für sehr große Toröffnungen, wie sie für Flugzeughangars und Schiffswerfthallen benötigt werden. Es ist aber ebenso gut für alle Anwendungen geeignet, bei denen innovatives Design Konstruktionskosten und Betriebseffizienz positiv beeinflussen kann.

Der einzigartige Aufbau und die besondere Struktur bieten Langlebigkeit, Dichtigkeit, Energieeffizienz, Betriebszuverlässigkeit sowie minimalen Wartungsaufwand. Jedes Tor wird individuell auf die besonderen Anwendungsanforderungen, beispielsweise extreme Windlasten, zugeschnitten.

Die Hauptvorteile des Megadoor sind:

- Robustes Design
- Betriebszuverlässigkeit
- Geringe Wartungskosten
- Hervorragende Dichtungseigenschaften
- Flexibles Design
- Geeignet für harte industrielle Umgebungen
- Hochklassige Sicherheit und Qualität

### Mehrere Tore mit unbegrenzter Breite

- Beim ASSA ABLOY Gewebe-Hubtor gibt es praktisch keine Begrenzungen an Größe und Konfiguration.
- In bestimmten Fällen (zum Beispiel bei extrem breiten Öffnungen) empfiehlt es sich, die Öffnungen in mehrere kleinere Öffnungssektionen aufzuteilen. Das ASSA ABLOY mit schwenkbaren Pfeilern, das einzelne Toröffnungen voneinander trennt, können nahezu unbegrenzte Öffnungsbreiten bewältigt werden.
- Tore im Multitor-System können einzeln oder, wenn die gesamte Öffnungsbreite benötigt wird, alle zusammen geöffnet werden.

### Optimale Hangartore

- Die Verwendung von Megadoor Multitor-Systemen ermöglicht eine Optimierung der Kosten bei der Hangarkonstruktion und gleichzeitig ein modernes Baudesign.
- Bodenführung sind nicht erforderlich, so dass keine Gefahr eines Ausfalls der Tore bei Schnee, Eis oder Treibsand besteht.

## Technische Daten

Max. Größe (B/H) <sup>1</sup>	19000 / 20000 mm
Torbehängstärke	290 mm
Führungsschienenmaterial	Aluminium
Sichtfenster	optional
Widerstand gegen Windlast (Differenz Druck)	können nahezu jeder Windlast widerstehen, indem Größe und Abstand der mittleren Mittelholme variiert werden.
Geräuschdämmung (Standard)	15 dB Rw (ISO 717)
Widerstand gegen eindringendes Wasser, DIN EN 13241	Klasse 3
Luftdurchlässigkeit, DIN EN 12426	Klasse 2-3 je nach Torgröße
Wärmedurchgang, DIN EN 12428	je nach Torgröße, spezielle Daten auf Nachfrage
Normale Öffnungsgeschwindigkeit	0,2 - 0,3 m/s
Betriebsumgebung Temperaturbereich	-35°C bis +70°C

1) Andere Größen auf Anfrage

# Abmessungen

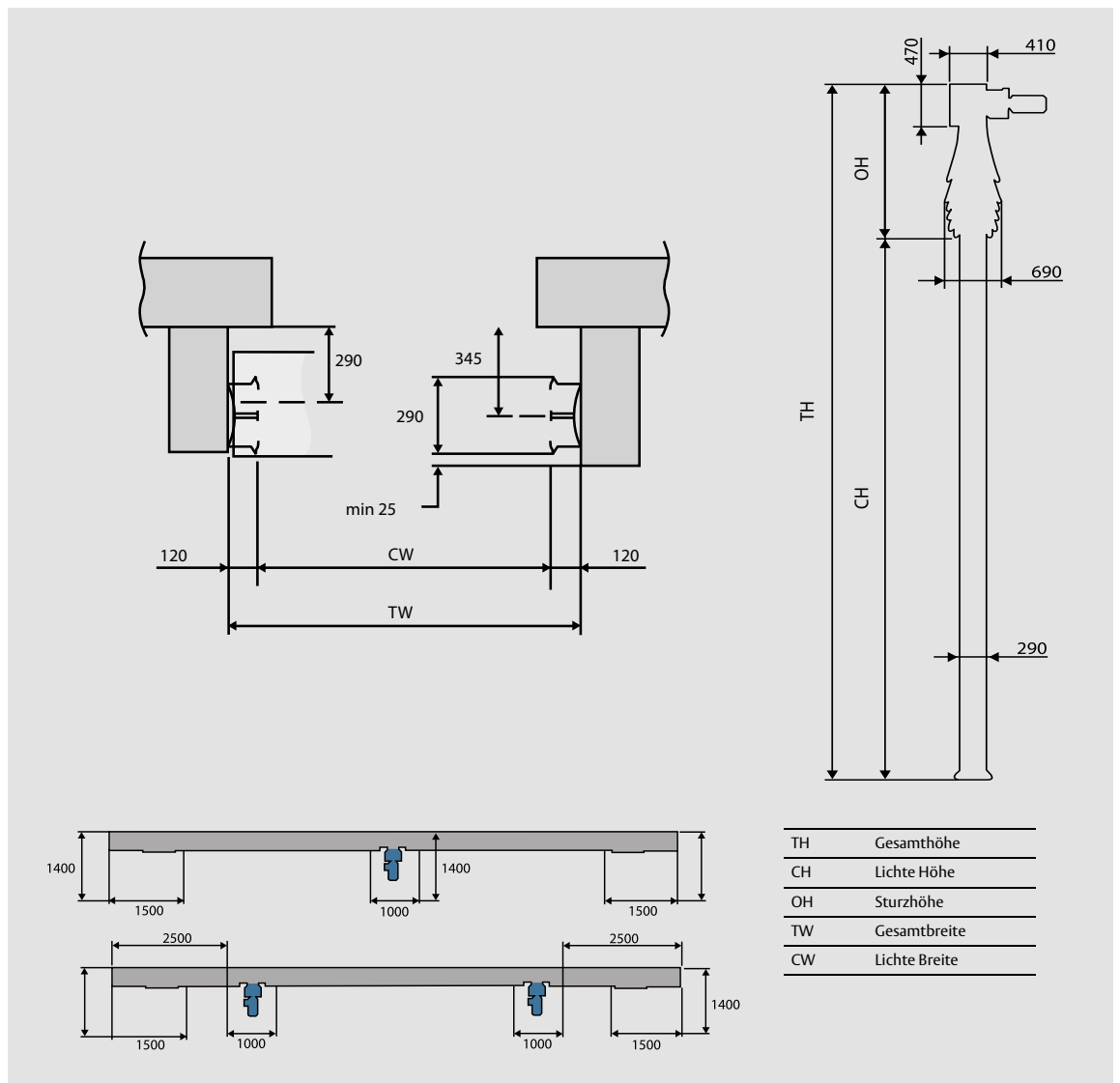

# Optionen



## Sichtfenster

Sichtfenster sind für die Standard- und Polargewebe erhältlich und verbessern den Lichteinfall sowie die Sicht durch den Torbehang. Die Sichtfenster sind in vier verschiedenen Größen erhältlich.



## Polargewebe

Das Polargewebe ersetzt das Standardgewebe in Umgebungen mit Temperaturen von bis zu -54°C.



## Geräuschdämmendes Gewebe

Das geräuschdämmende Gewebe wurde für Umgebungen entwickelt, in denen die Geräuschübertragung durch das Tor gedämmt werden muss. Es wird auf beiden Seiten des Tores angebracht.



## Isolierung

Das Isolierungsgewebe wurde für Umgebungen entwickelt, in denen thermische Verluste besonders wichtig sind. Es wird auf beiden Torseiten unter dem Standardgewebe angebracht.



## Sicherheitsgewebe

Das Sicherheitsgewebe wurde für Umgebungen entwickelt, in denen Sicherheit besonders wichtig ist. Das Gewebe ähnelt dem Standardgewebe, ist aber mit zusätzlichen Drähten aus verzinktem Stahl verstärkt. Es wird auf beiden Torseiten unter dem Standardgewebe angebracht.



## Hitzebeständiges Gewebe

Das hitzebeständige Gewebe ersetzt das Standardgewebe an der Torinnenseite, wenn Gefahren durch hohe Temperaturen oder Chemikalien eingedämmt werden müssen. Es ist je nach der Umgebung, in der es eingesetzt werden soll, mit drei verschiedenen Beschichtungen erhältlich.

# Erhältliche Standardfarben



Beige  
RAL 1001



Signalrot  
RAL 3001



Tannengrün  
RAL 6009



Anthrazit  
RAL 7016



Verkehrsweiß  
RAL 9016



Signalgelb  
RAL 1003



Signalblau  
RAL 5005



Signalgrau  
RAL 7004



Weißaluminium  
RAL 9006



Lichtdurchlässig  
weiß